

Urna Inoxidable

DISEÑO I+D

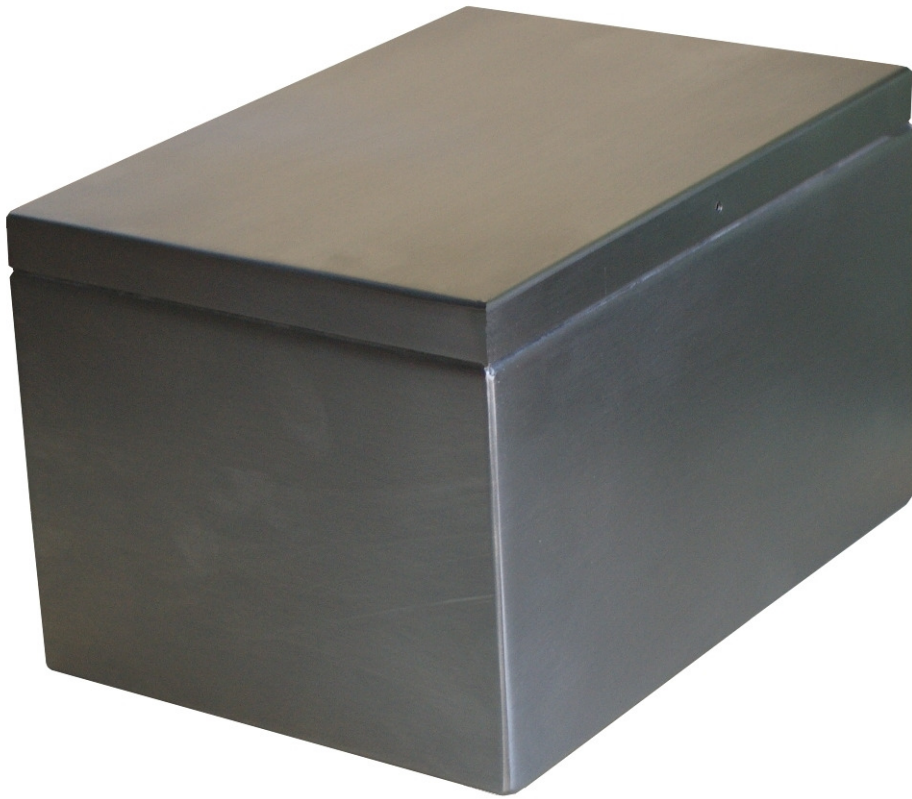

HIG

CARACTERÍSTICAS TÉCNICAS Y MEDIDAS

Pulido mate



Pintado epoxy

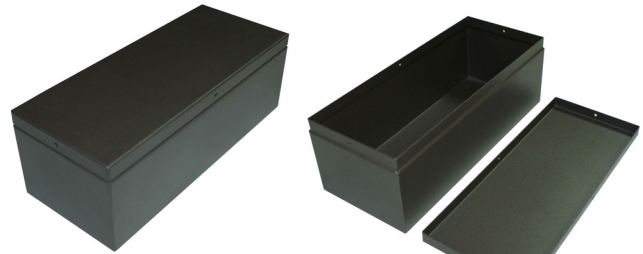

Posibilidad de agrupaciones para columbarios

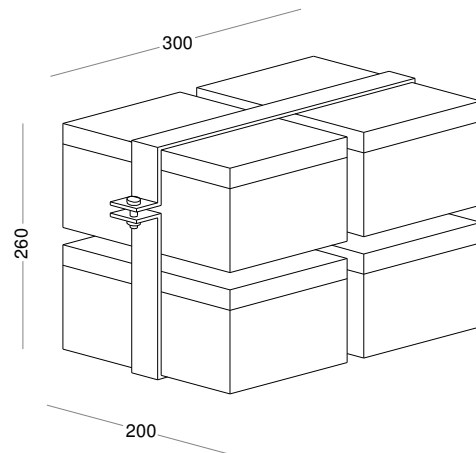

Dimensiones

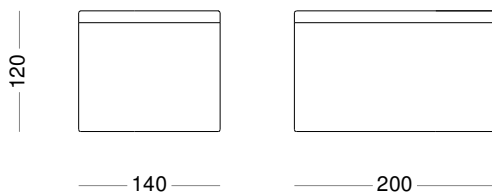

Cuerpo de la urna fabricado en acero inoxidable. Acabado pulido mate, ó pintado epoxy. Ideal para colocar dentro de los nichos y columbarios ya que tiene una larga durabilidad a la corrosión. Fijación de la tapa con clips de poliamida.

Se suministra placa de grabación en inoxidable.

Posibilidad de realizar cualquier medida en función de las necesidades.

Volumen de la urna: 3 litros