

Master

DISEÑO I+D



HIG

CARACTERÍSTICAS TÉCNICAS Y MEDIDAS

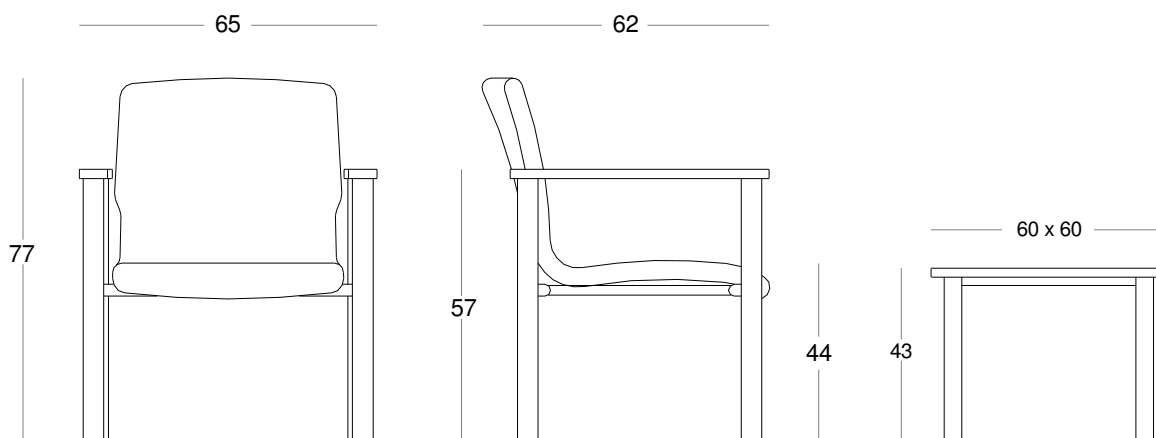

- Estructura:** Base de acero acabado con pintura epoxy de color aluminio ó negro.
- Respaldo y asiento:** Con carcasa interna de madera de haya moldeada, recubierta con espuma de poliuretano, y tapizado en tela.
- Brazos:** En poliuretano integral inyectado de color negro.
- Mesa:** Con sobre chapado en melamina gris ó negra, y estructura de acero acabado con pintura epoxy color aluminio ó negro.