

Butaca Lakua

MIGUEL ANGEL CIGANDA



HIG

CARACTERÍSTICAS TÉCNICAS Y MEDIDAS

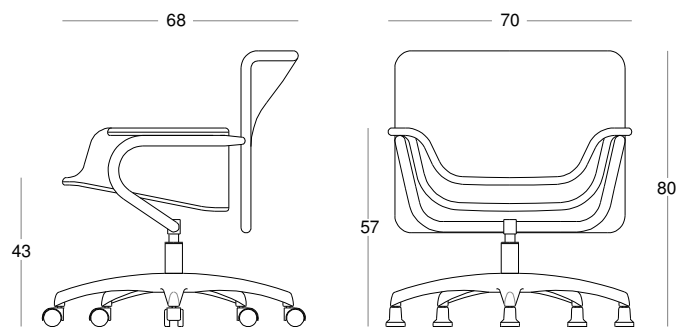

- Respaldo:** Con estructura interior de acero pintada epoxy y tejida con fibra de medula artificial.
- Asiento:** De madera termoconformada recubierta de espuma de alta densidad y tapizada.
- Base:** De poliamida negra o de aluminio pulido, con ruedas o tacos. Con resorte de gas que actúa como amortiguador.